

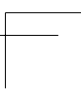

⚠ LEES DEZE HANDLEIDING AANDACHTIG DOOR!
Deze bevat belangrijke veiligheidsinformatie.

Aandrijfunit Weergave-eenheid Accu Accu-oplader

ORIGINELE INSTRUCTIES

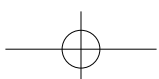
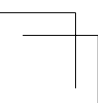
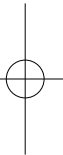
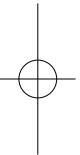
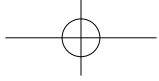
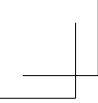

INHOUDSOPGAVE

INLEIDING	1
LOCATIE VAN DE WAARSCHUWINGS- EN SPECIFICATIELABELS	3
BESCHRIJVING.....	5
E-BIKE SYSTEMS	6
VEILIGHEIDSINFORMATIE	9
INSTRUMENT- EN BEDIENINGSFUNCTIES	12
ACCU EN OPLAADPROCEDURE	23
CONTROLLEREN VAN DE RESTERANCE ACCUCAPACITEIT.....	31
CONTROLE VOOR GEBRUIK	33
REINIGING EN OPSLAG.....	34
TRANSPORT	36
KLANTINFORMATIE	37
PROBLEMEN OPLOSSEN.....	38
SPECIFICATIES	43

INLEIDING

Deze originele instructies zijn voorbereid voor uw aandrijfunit, weergave-eenheid, accu en accu-oplader.

HET NIET IN ACHT NEMEN VAN DE WAARSCHUWINGEN IN DEZE HANDLEIDING KUNNEN ERNSTIG LETSEL OF DE DOOD TOT GEVOLG HEBBEN.

Bijzonder belangrijke informatie is in deze handleiding gemarkeerd met de volgende aanduidingen:

	Dit is het Safety Alert-symbool. Het wordt gebruikt om u te waarschuwen voor risico's op persoonlijk letsel. Volg alle veiligheidsaanwijzingen bij dit symbool op om mogelijk letsel of overlijden te voorkomen.
 WAARSCHUWING	Een WAARSCHUWING duidt een gevaarlijke situatie aan die, indien niet vermeden, kan resulteren in ernstig letsel of overlijden.
LET OP	De aanduiding LET OP staat bij speciale voorzorgen die moeten worden genomen om schade aan de machine of andere eigendommen te voorkomen.
OPMERKING	De aanduiding OPMERKING staat bij belangrijke informatie die procedures kan vereenvoudigen of verhelderen.

 **Geeft verboden handelingen aan die u om veiligheidsredenen niet mag uitvoeren.**

* Product en specificaties kunnen zonder voorafgaande aankondiging worden gewijzigd.

INLEIDING

Raadpleeg uw lokale wetten en regelgeving voordat u deze e-Bike Systems fiets bestuurt.

**Aandrijfunit, Weergave-eenheid,
Accu, Accu-oplader
ORIGINELE INSTRUCTIES
©2016 door Yamaha Motor Co., Ltd.
1e uitgave, Maart 2016
Alle rechten voorbehouden.
Elke vorm van herdruk
of onbevoegd gebruik
zonder schriftelijke toestemming van
Yamaha Motor Co., Ltd.
is uitdrukkelijk verboden.
Gedrukt in Japan**

LOCATIE VAN DE WAARSCHUWINGS- EN SPECIFICATIELABELS

Lees en begrijp alle labels op uw accu en accu-oplader. Deze labels bevatten belangrijke informatie voor veilig en juist gebruik. Verwijder nooit een label van uw accu en accu-oplader:

Accu

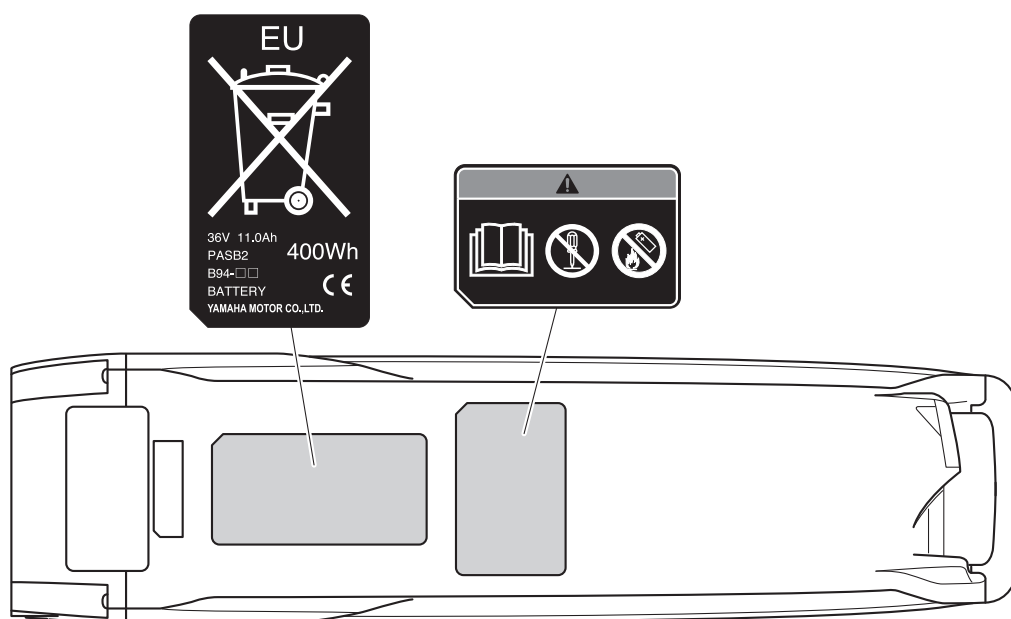
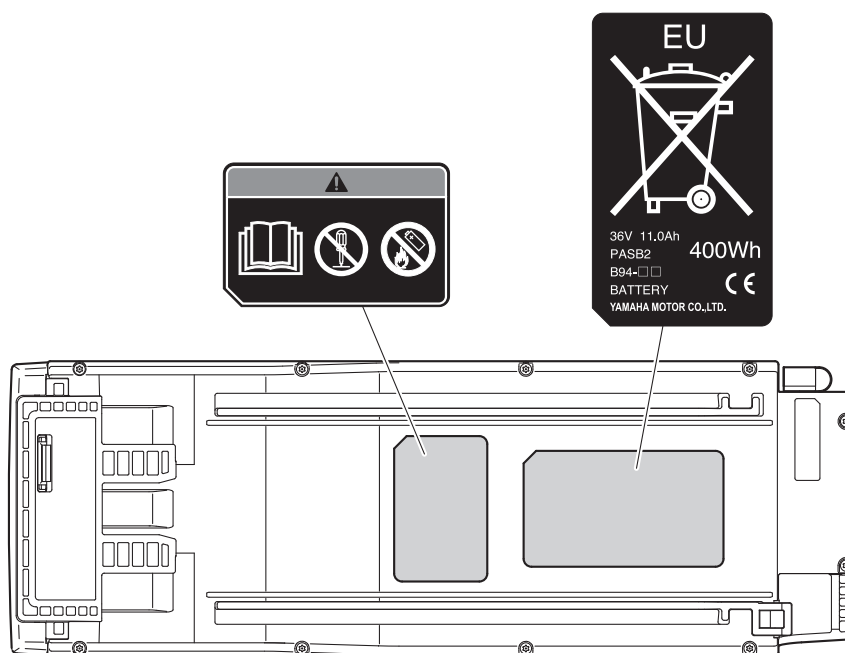

LOCATIE VAN DE WAARSCHUWINGS- EN SPECIFICATIELABELS

Accu-oplader

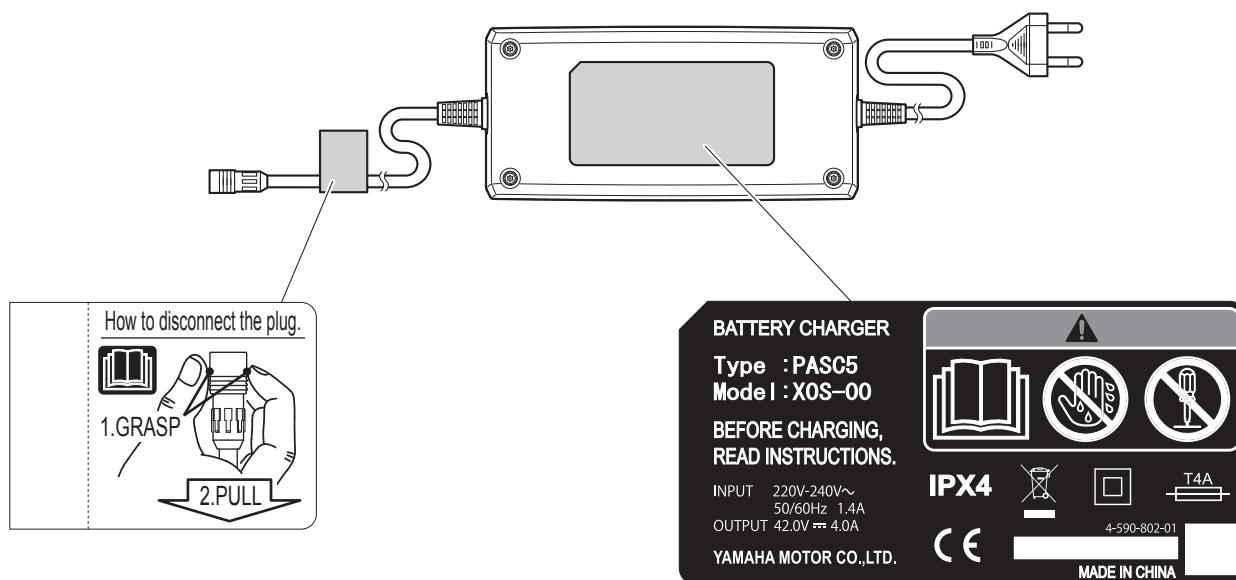

Maak uzelf vertrouwd met de volgende pictogrammen en lees de verklarende tekst, en controleer vervolgens de pictogrammen die van toepassing zijn op uw model.

-  Lees de gebruikershandleiding
-  Gooi de accu niet in het vuur
-  Demonteer de accu niet
-  Gebruik niet met natte handen

BESCHRIJVING

1

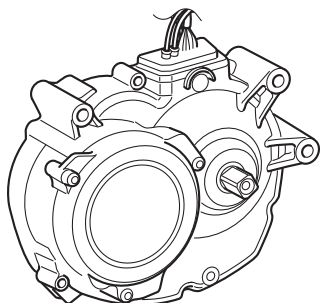

2

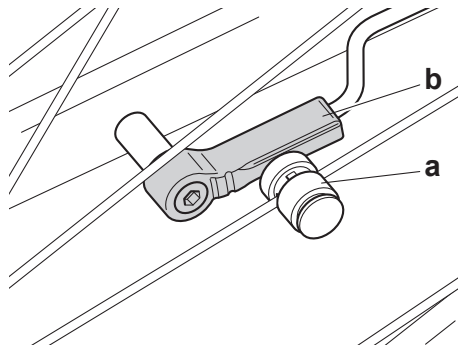

3

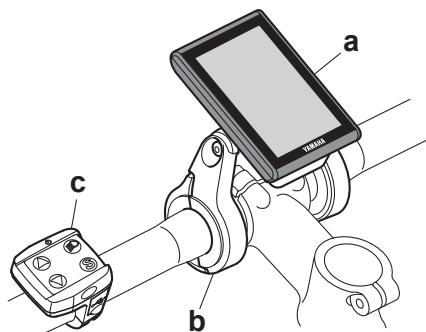

4

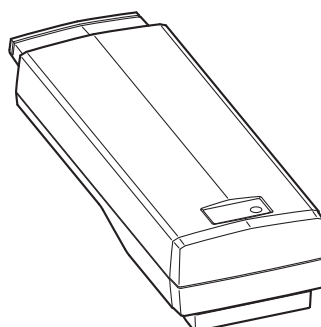

5

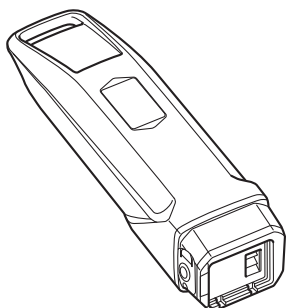

6

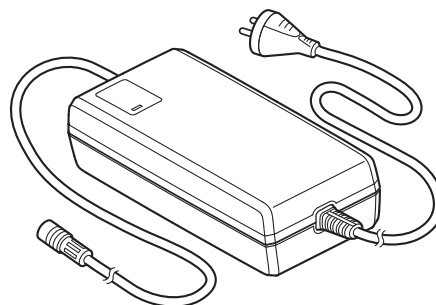

1. Aandrijfunit
2. Instellen snelheidssensor
 - a) Magneetsensor spaaktype
 - b) Pick up
3. Weergave-eenheid
 - a) Display (afneembaar)
 - b) Displayhouder
 - c) Schakelaar
4. Accu
(bagagedragertype 500 Wh/400 Wh)
5. Accu (onderbuistype 500 Wh/400 Wh)
6. Accu-oplader

E-BIKE SYSTEMS

De e-Bike Systems zijn ontworpen om u de optimale hoeveelheid stuurbekrachtiging te geven.

Het assisteert u binnen een standaard bereik gebaseerd op factoren zoals trapkracht, fietsnelheid en huidige versnelling.

De e-Bike Systems werken niet in de volgende situaties:

- Wanneer de weergave-eenheid is uitgeschakeld.
- Wanneer u 25 km/u of sneller rijdt.
- Wanneer u niet trapt.
- Wanneer de accu leeg is.
- Wanneer de automatische uitschakelfunctie* in werking treedt.
* De stroom schakelt automatisch uit wanneer u de e-Bike Systems 5 minuten niet gebruikt.
- Wanneer de hulpmodus is ingesteld op de uitstand.
- Wanneer drukschakelaar hulp wordt vrijgegeven.
- Wanneer de weergave-eenheid wordt verwijderd.

Vier typen van „hulpmodi” + uitstand zijn beschikbaar.

Kies uit Geavanceerde modus, Standaard modus, Eco modus, +Eco modus en Uitstand overeenkomstig uw rijomstandigheden. Zie „Weergaven en schakelen van de hulpmodus” voor informatie over schakelen tussen hulpmodi.

Geavanceerde modus	Gebruik deze stand als u comfortabler wilt rijden, bijvoorbeeld wanneer u een stijle heuvel oprijdt.
Standaard modus	Gebruik deze stand wanneer u op vlakke wegen of flauwe heuvels rijdt.
Eco modus +Eco modus	Gebruik deze stand als u zo ver mogelijk wilt rijden.
Uitstand	Gebruik deze stand als u wilt rijden zonder bekrachtiging. U kunt nog steeds de andere functies van de weergave-eenheid gebruiken.

E-BIKE SYSTEMS

Bekrachtigingsschema



- Deze afbeelding is alleen bedoeld als referentie. De werkelijke prestatie kan variëren afhankelijk van de conditie van de weg, wind en andere factoren.
- In de uitstand is bekrachtiging niet beschikbaar.

E-BIKE SYSTEMS

Conditities die de resterende hulpafstand verminderen

De resterende hulpafstand zal afnemen wanneer u rijdt in de volgende situaties:

- Herhaaldelijk starten en stoppen
- Veel stijle hellingen
- Slecht wegdek
- Bij het vervoeren van zware lading
- Wanneer u samen met kinderen rijdt
- Wanneer u tegen een sterke wind in rijdt
- Lage temperatuur van de lucht
- Versleten accu
- Bij gebruik van de voorlamp (alleen van toepassing op modellen uitgerust met lampen die door de accu van stroom worden voorzien)
- Resterende hulpafstand neemt ook af als de fiets niet goed wordt onderhouden.

Voorbeelden van onvoldoende onderhoud die de resterende hulpafstand doen afnemen:

- Lage bandenspanning
- Ketting draait niet soepel
- Rem constant ingeschakeld

VEILIGHEIDSINFORMATIE

Gebruik deze accu-oplader nooit om andere elektrische apparaten op te laden.

Gebruik geen andere oplader of oplaadmethode om de speciale accu's op te laden. Gebruik van een andere oplader kan brand, explosie of schade aan de accu's veroorzaken.

Deze accu-oplader kan worden gebruikt door kinderen vanaf 8 jaar en ouder en personen met verminderde fysieke, zintuiglijke of mentale capaciteiten of gebrek aan ervaring en kennis als zij onder toezicht staan of instructies over veilig gebruik van de accu-oplader hebben gehad en de mogelijke gevaren begrijpen. Kinderen mogen niet met de accu-oplader spelen. Reiniging en onderhoud mogen niet worden uitgevoerd door kinderen zonder toezicht.

Hoewel de accu-oplader waterbestendig is, zorg dat deze nooit in water of andere vloeistoffen wordt ondergedompeld. Ook mag de accu-oplader nooit gebruikt worden als de terminals nat zijn.

Pak de stekker, oplaadstekker of de polen van de oplader nooit met blote handen vast. Dit kan leiden tot een elektrische schok.

Raak de polen van de oplader nooit aan met metalen objecten. Zorg dat vreemde materialen geen kortsluiting van de polen veroorzaken. Dit kan leiden tot een elektrische schok, brand of de accu-oplader beschadigen.

Verwijder regelmatig stof van de stekker. Anders kunnen vochtigheid of andere problemen de effectiviteit van de isolatie verminderen, wat kan leiden tot brand.

Demonteer of modificeer de accu-oplader nooit. Dit kan leiden tot brand of een elektrische schok.

Gebruik de lader niet met een stekkerdoos of verlengsnoer. Gebruik van een stekkerdoos of vergelijkbare methoden kan de nominale stroom overschrijden en brand veroorzaken.

Gebruik de oplader niet met de kabel samengebonden of opgerold, en sla niet op met de kabel om de oplader heen gewikkeld. Schade aan de kabel kan leiden tot brand of een elektrische schok.

Steek de stekker en de oplaadstekker stevig in het stopcontact. Als de stekker en de oplaadstekker niet volledig worden ingestoken, kan dit resulteren in brand door een elektrische schok of oververhitting.

Gebruik de accu-oplader nooit in de buurt van brandbaar materiaal of gas. Dit kan leiden tot brand of een explosie.

Bedek de accu-oplader nooit en plaats nooit andere objecten op de accu-oplader tijdens het opladen. Dit kan leiden tot interne oververhitting wat brand kan veroorzaken.

Raak de accu of accu-oplader nooit aan tijdens het opladen. Als de accu of de accu-oplader tijdens het opladen een temperatuur van 40–70 °C bereiken, kan aanraking leiden tot brandwonden.

VEILIGHEIDSINFORMATIE

Niet gebruiken wanneer de behuizing van de accu is beschadigd, gebarsten of als u een ongewone geur ruikt. Lekkende accuvloeistof kan serieus letsel veroorzaken.

Veroorzaak geen kortsluiting tussen de polen van de accu. Hierdoor kan de accu heet worden of in brand vliegen, wat kan leiden tot ernstig letsel of schade aan eigendommen.

Demonteer of modificeer de accu nooit. Hierdoor kan de accu heet worden of in brand vliegen, wat kan leiden tot ernstig letsel of schade aan eigendommen.

Als de stroomkabel is beschadigd, stop het gebruik van de accu-oplader dan en laat deze inspecteren door een erkende dealer.

Wanneer de accu-oplader is aangesloten mogen de pedalen of de fiets niet bewogen worden. Hierdoor kan de stroomkabel verstrikt raken tussen de pedalen, wat kan leiden tot schade aan de accu-oplader, stroomkabel en/of stekker.

Ga voorzichtig met de stroomkabel om. Wanneer u de accu-oplader binnen aansluit terwijl de fiets zich buiten bevindt, kan de stroomkabel tussen een deur of raam bekneld raken en beschadigen.

Rijd niet met de wielen van de fiets over de stroomkabel of stekker. Hierdoor kunnen de stroomkabel of de stekker beschadigd raken.

Zorg dat de accu niet valt of wordt aangestoten. Hierdoor kan de accu heet worden of in brand vliegen, wat kan leiden tot ernstig letsel of schade aan eigendommen.

Gooit de accu niet in een vuur en stel niet bloot aan een warmtebron. Hierdoor kan brand of een explosie ontstaan, wat kan leiden tot ernstig letsel of schade aan eigendommen.

Modificeer of demonteer de e-Bike Systems niet. Installeer niks anders dan originele onderdelen en accessoires. Anders kan het product beschadigd of defect raken, of het risico op letsel wordt verhoogd.

Wanneer u stilstaat, zorg dan dat u de voor- en achterrem ingedrukt houdt en houd beide voeten op de grond. Door uw voet op de pedalen te zetten wanneer u stilstaat kan de hulpfunctie per ongeluk worden ingeschakeld, waardoor u de controle kunt verliezen en ernstig letsel kunt oplopen.

Rij niet op de fiets in geval van een onregelmatigheid van de accu of e-Bike Systems. Hierdoor kunt u de controle verliezen en ernstig letsel oplopen.

Zorg dat u de resterende accucapaciteit controleert voordat u in het donker rijdt. De voorlamp die door de accu wordt gevoed schakelt uit vlak nadat de resterende accucapaciteit is afgenomen tot waar het rijden met de hulpfunctie niet langer mogelijk is. Rijden zonder een werkende voorlamp kan het risico op letsel verhogen.

VEILIGHEIDSINFORMATIE

Begin niet met één voet op het pedaal en één voet op de grond om vervolgens op de fiets te springen als deze een bepaalde snelheid heeft bereikt. Hierdoor kunt u de controle verliezen en ernstig letsel oplopen. Begin pas met fietsen wanneer u goed op het zadel zit.

Druk niet op de drukschakelaar hulp wanneer het achterwiel van de grond is. Het wiel draait dan op hoge snelheid in de lucht waardoor items in de buurt verstrikt kunnen raken.

Verwijder het display niet tijdens het fietsen. Hierdoor wordt de hulpfunctie uitgeschakeld waardoor de fiets om zou kunnen vallen.

INSTRUMENT- EN BEDIENINGSFUNCTIES

Weergave-eenheid

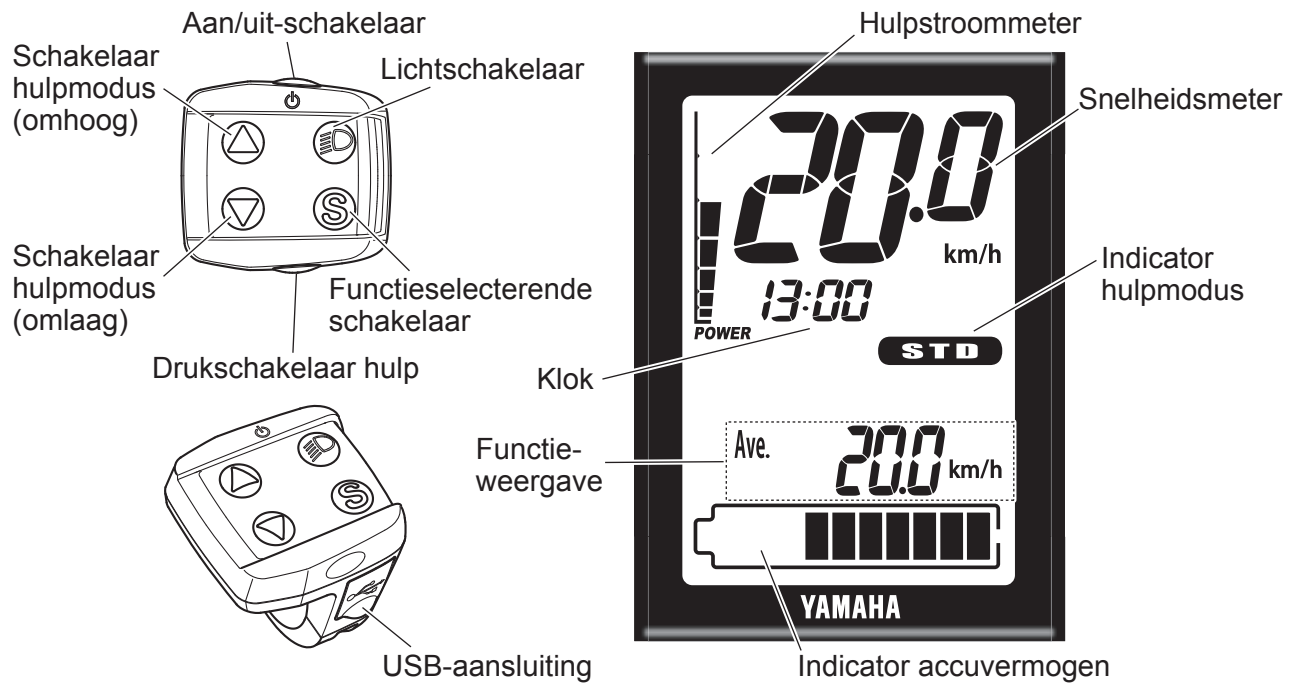

INSTRUMENT- EN BEDIENINGSFUNCTIES

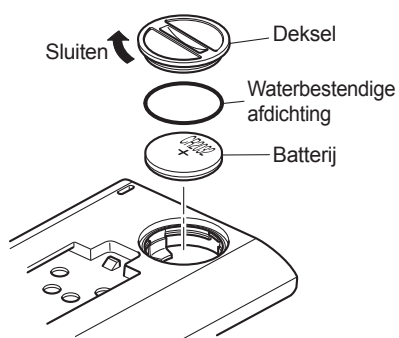
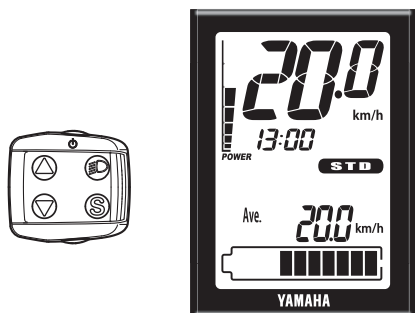

Weergave-eenheid

De weergave-eenheid biedt de volgende bedienings- en informatieweergaven.

○ Batterij

Controleer of de juiste batterij (CR2032) in de achterkant van het display is geplaatst.

Als er geen batterij is geplaatst, of als de batterij onvoldoende resterende capaciteit heeft, plaats dan een nieuwe batterij.

Om de tijd aan te passen en de eenheden voor afstand en snelheid in te stellen, raadpleeg „Klok- en km/mile-instellingen”.

OPMERKING

- Zorg dat de waterbestendige afdichting correct is geïnstalleerd.
- Gebruik een nieuw type CR2032 knoopcelbatterij (los verkrijgbaar).

○ Bevestigen en verwijderen van het display

Om het display te bevestigen, drukt u op de hendel van de houder terwijl u het display naar achter in de houder schuift. Om het display te verwijderen, drukt u op de hendel terwijl u het display naar voren uit de de houder schuift.

OPMERKING

- Stel de hoek van het display af door de aanpassingsbout weergavehoek los te draaien. De hoek is afhankelijk van elke fietser.
- Zorg dat de display is uitgeschakeld alvorens deze te bevestigen of te verwijderen.

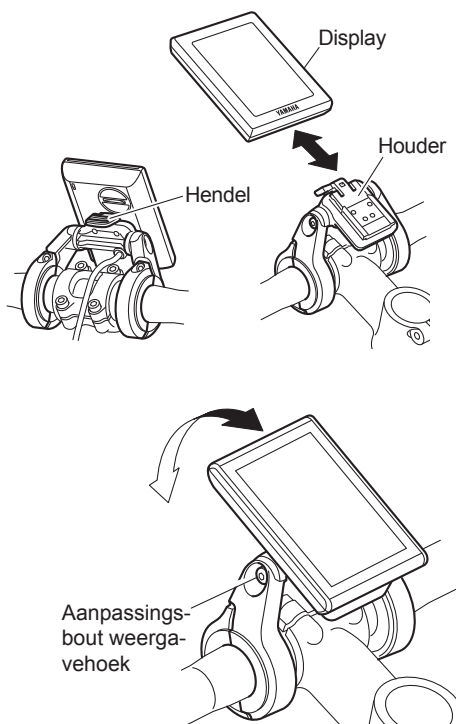

INSTRUMENT- EN BEDIENINGSFUNCTIES

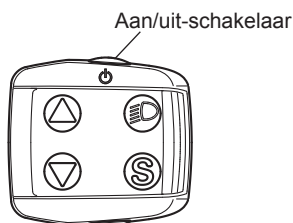

○ „Aan/Uit”-schakelen

Iedere keer wanneer u op de aan/uit-schakelaar drukt, schakelt de stroom „Aan” of „Uit”.

Wanneer u de stroom inschakelt, gaan alle displays branden. Daarna worden de indicator accuvermogen, snelheidsmeter, hulpstroommeter, de functieweergave zoals gemiddelde snelheid fiets en „STD” van indicator hulpmodus en klok weergegeven.

OPMERKING

- Wanneer u de stroom inschakelt, wordt de hulpmodus automatisch ingesteld op standaard modus.
 - Houd uw voeten van de pedalen wanneer u de weergave-eenheid inschakelt. Ga ook niet onmiddellijk na het inschakelen van de weergave-eenheid fietsen. Hierdoor kan de hulpstroom verzwakken. (Een zwakke hulpstroom duidt in deze gevallen niet op een storing.) Als een van de bovenstaande voorbeelden per ongeluk voorkomt, haal uw voeten dan van de pedalen, schakel de stroom opnieuw in en wacht even (ongeveer twee seconden) voordat u begint te fietsen.
-

INSTRUMENT- EN BEDIENINGSFUNCTIES

Schakelaar
hulpmodus
(omhoog)



Schakelaar
hulpmodus
(omlaag)

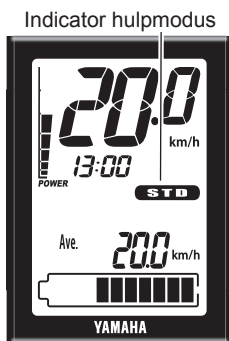

○ Weergaven en schakelen van de hulpmodus

De indicator hulpmodus geeft de geselecteerde hulpmodus weer.

- Wanneer u de schakelaar hulpmodus (omhoog) indrukt, wijzigt de modus van „Uit” naar „+Eco” naar „Eco” naar „Std”, of van „Std” naar „Hoog”.
- Wanneer u de schakelaar hulpmodus (omlaag) indrukt, wijzigt de modus van „Hoog” naar „Std”, of van „Std” naar „Eco”, of „Eco” naar „+Eco” of „+Eco” naar „Uit”.

Hulp-modus	Indicator hulpmodus
Hoog	HIGH
▲▼ Std	STD
▲▼ Eco	ECO
▲▼ +Eco	+ ECO
▲▼ Uit	Verbergen

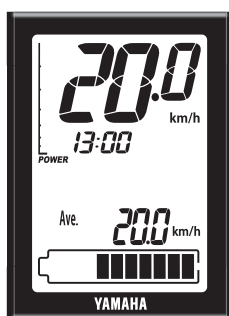

Uitstand

OPMERKING

- Verder indrukken van de schakelaar hulpmodus verandert de hulpmodusselecties niet.
- In de Uitstand worden de hulpmodus en hulpstroommeter niet weergegeven.

Snelheidsmeter

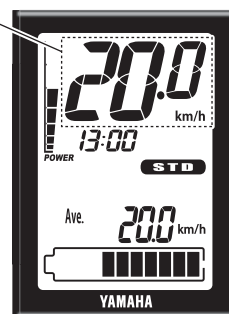

○ Snelheidsmeter

De snelheidsmeter geeft de snelheid van uw fiets weer (in kilometer per uur of mijl per uur). Om km/mile te selecteren, raadpleeg „Klok- en km/mile-instellingen”.

OPMERKING

Als de snelheid van uw fiets minder is dan 0,5 km/u of 0,3 MPH, geeft de snelheidsmeter „0.0 km/h of 0.0 MPH” weer.

INSTRUMENT- EN BEDIENINGSFUNCTIES

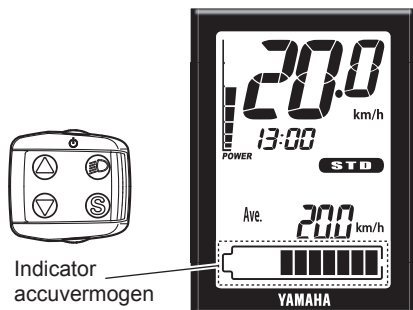

○ Indicator accuvermogen

De indicator accuvermogen geeft een schatting weer van de resterende capaciteit in de accu op een schaal van 11 segmenten.

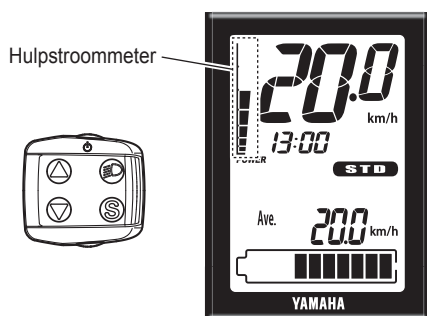

○ Hulpstroommeter

De hulpstroommeter geeft een schatting weer van de hulpstroom tijdens het fietsen op een schaal van 8 segmenten.

Wanneer de e-Bike Systems niet in werking zijn, worden geen van de segmenten van de hulpstroommeter weergegeven. Wanneer de e-Bike Systems in werking zijn, terwijl de hulpstroom toeneemt, worden de segmenten van de hulpstroommeter één voor één toegevoegd.

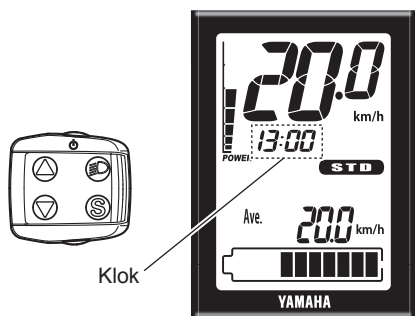

○ Klok

Geeft de huidige tijd weer in 24-uursformaat. Om de tijd in te stellen, raadpleeg „Klok- en km/mile-instellingen”.

De tijd wordt constant weergegeven, zelfs wanneer de weergave-eenheid is uitgeschakeld of uit de houder is verwijderd.



INSTRUMENT- EN BEDIENINGSFUNCTIES

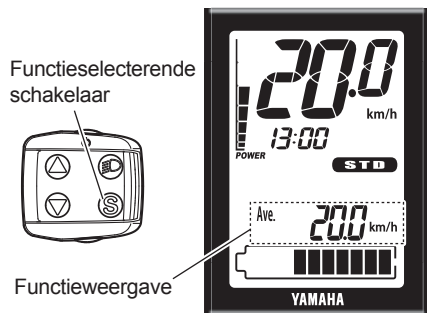

○ Functieweergave

De functieweergave kan de volgende functies weergeven.

- Gemiddelde snelheid fiets
- Maximale snelheid fiets
- Dagteller
- Kilometer teller
- Resterende hulpafstand
- Accucapaciteit (%)
- Cadans

Door te drukken op de functieselecterende schakelaar, verandert de weergave als volgt:

Gemiddelde snelheid fiets → Maximale snelheid fiets → Dagteller → Kilometer teller → Resterende hulpafstand → Accucapaciteit (%) → Cadans → Gemiddelde snelheid fiets

U kunt de gegevens voor gemiddelde snelheid fiets, maximale snelheid fiets en de dagteller resetten door de functieselecterende schakelaar gedurende 2 seconden of langer in te drukken.

● Gemiddelde snelheid fiets

Dit geeft de gemiddelde snelheid van de fiets weer (in kilometer per uur of mijl per uur) sinds de laatste keer dat gereset werd.

Wanneer u de stroom uitschakelt, blijven de gegevens tot aan dat punt weergegeven op het display.

Om de gegevens van de gemiddelde snelheid fiets te resetten, drukt u de functieselecterende schakelaar gedurende 2 seconden of langer in wanneer de gemiddelde snelheid fiets wordt weergegeven.

Ave. **77** km/h

Max. **137** km/h

● Maximale snelheid fiets

Dit geeft de maximale snelheid van de fiets weer (in kilometer per uur of mijl per uur) sinds de laatste keer dat gereset werd.

Wanneer u de stroom uitschakelt, blijven de gegevens tot aan dat punt weergegeven op het display.

Om de gegevens van de maximale snelheid fiets te resetten, drukt u de functieselecterende schakelaar gedurende 2 seconden of langer in wanneer de maximale snelheid fiets wordt weergegeven.

INSTRUMENT- EN BEDIENINGSFUNCTIES

33.1 km

● Dagteller

Dit geeft de totale rijafstand weer (in kilometer of mijl) sinds de laatste keer werd gereset.

Wanneer u de stroom uitschakelt, blijven de gegevens tot aan dat punt weergegeven op het display.

Om de dagteller te resetten en opnieuw te tellen, drukt u de functieselecterende schakelaar gedurende 2 seconden of langer in wanneer de dagteller wordt weergegeven.

ODO

157 km

● Kilometerteller

Dit geeft de totale rijafstand weer (in kilometer of mijl) terwijl de stroom was ingeschakeld.

De kilometerteller kan niet worden gereset.

DIST

15 km

● Resterende hulpafstand

Dit geeft een schatting van de afstand weer (in kilometer of mijl) die kan worden gereden met hulp op de resterende accucapaciteit van de geïnstalleerde accu. Als u de hulpmodus schakelt wanneer de resterende hulpafstand wordt weergegeven, verandert de schatting van de afstand die kan worden gereden.

De resterende hulpafstandsschatting kan worden gereset.

OPMERKING

- De resterende hulpafstand verandert afhankelijk van de rij situatie (heuvels, tegenwind, enz.) en als de accucapaciteit afneemt.
- Wanneer in „Uitstand”, wordt „- - -” weergegeven.

33 %

● Accucapaciteit (%)

Dit geeft de resterende capaciteit van de accu weer.

De weergave van de resterende accucapaciteit kan niet worden gereset.

50.0 rpm

● Cadans

Dit geeft uw trapsnelheid weer in omwentelingen per minuut.

De trapcadansweergave kan niet worden gereset.

OPMERKING

Als u achterwaarts trapt, wordt „0.0” weergegeven.

INSTRUMENT- EN BEDIENINGSFUNCTIES

- **Voorlamp „Aan/Uit”** (alleen van toepassing op modellen met een voorlamp die wordt gevoed door de accu. De achterlamp, die wordt gevoed door de accu, wordt met de voorlamp aan-/uitgeschakeld.)

Iedere keer dat u de lichtschaakelaar indrukt, schakelt de voorlamp tussen „Aan” en „Uit”.

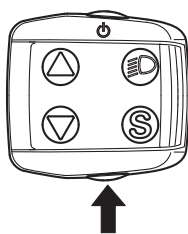
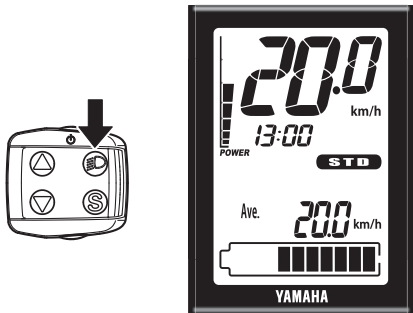

- **Duwhulp**

Wanneer u op de fiets zit of ernaast loopt en de fiets begint te duwen, kunt u duwhulp gebruiken zonder dat u hoeft te trappen.

Om duwhulp te gebruiken, houd de drukschaakelaar hulp ingedrukt.

Duwhulp stopt in de volgende situaties:

- Wanneer u de drukschaakelaar hulp loslaat.
- Wanneer u op hetzelfde moment op een andere schakelaar drukt.
- Wanneer u begint te trappen.
- Als de snelheid van uw fiets 6 km/u overschrijdt.
- Als u Uitstand selecteert.
- Als de wielen niet draaien (wanneer u remt of in aanraking komt met een obstakel, enz.).

OPMERKING

De maximale snelheid varieert afhankelijk van de geselecteerde versnelling. De maximale snelheid wordt lager in een lagere versnelling.

- **Klok- en km/mile-instellingen**

Gebruik de volgende stappen om de tijd en km/mile in te stellen.

1. Zorg dat de display op de displayhouder is bevestigd, en dat de weergave-eenheid is uitgeschakeld.
2. Druk de aan/uit-schaakelaar in terwijl u de functieselecterende schakelaar ingedrukt houdt.

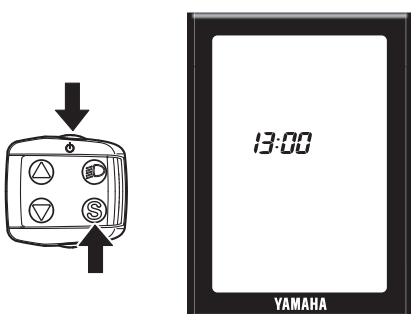

INSTRUMENT- EN BEDIENINGSFUNCTIES

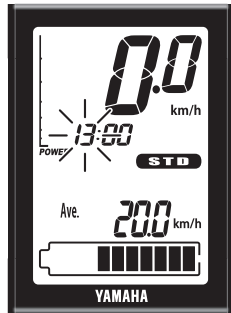
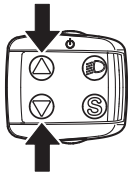

3. Wanneer het „uur” op de klok begint te knipperen, laat u de schakelaars los.
4. Gebruik de hulpmodusschakelaars (omhoog & omlaag) om het „uur” in te stellen.

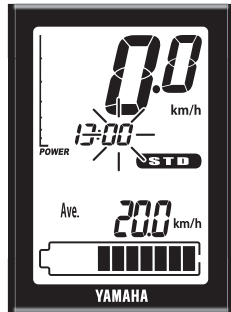
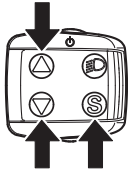

5. Druk de functieselecterende schakelaar in, en de „minuten” op de klok beginnen te knipperen.
6. Gebruik de hulpmodusschakelaars (omhoog & omlaag) om het „uur” in te stellen.

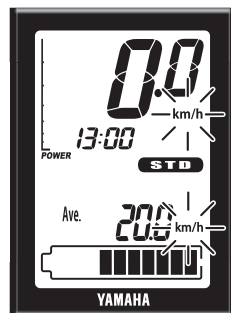
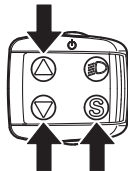

7. Druk de functieselecterende schakelaar in, en de afstand (km of mijl) en snelheid (km/u of MPH) beginnen te knipperen.
8. Gebruik de hulpmodusschakelaars (omhoog & omlaag) om te schakelen tussen „km & km/h” en „mile & MPH”.

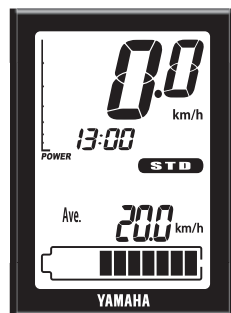
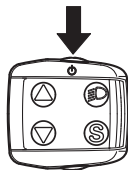

9. Druk op de aan/uit-schakelaar. De instellingen worden opgeslagen en de functie wordt afgesloten.

INSTRUMENT- EN BEDIENINGSFUNCTIES

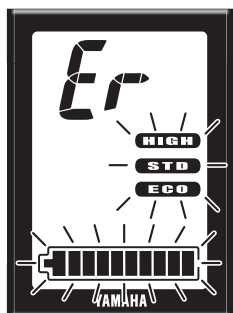

○ Diagnosemodus

De e-Bike Systems zijn uitgerust met een diagnosemodus.

Wanneer u de stroom inschakelt, als er een storing of fout is in de e-Bike Systems, brengen de systemen u op de hoogte van de fout door afwisselend knipperen van de indicator hulpmodus en de indicator accuvermogen, en weergaven van „Er” in de snelheidsmeter. Raadpleeg „PROBLEMEN OPLOSSEN” over symptomen en oplossingen voor abnormale weergaven en abnormaal knipperen.

⚠ WAARSCHUWING

Als een fout wordt weergegeven, laat uw fiets dan zo snel mogelijk inspecteren door een dealer.

○ Stroomtoevoer aan externe apparaten

Stroom kan worden gevoed aan de meeste externe apparaten (bijv. verschillende smartphones, enz.) door het aansluiten van een commerciële USB 2.0 OTG-kabel.

[Om stroom toe te voeren]

1. Open het klepje van van de USB-aansluiting van de schakelaar.
2. Sluit de USB-kabel aan op de schakelaar en het externe apparaat.
3. Schakel de stroom in.

[Om stroomtoevoer te stoppen]

1. Schakel de stroom uit.
2. Koppel de USB-kabel los en plaats het klepje van de USB-aansluiting terug.

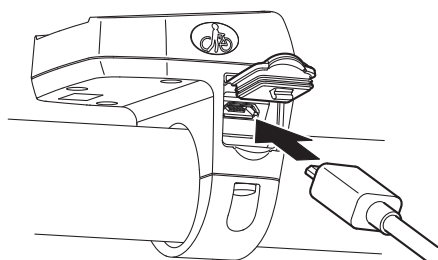
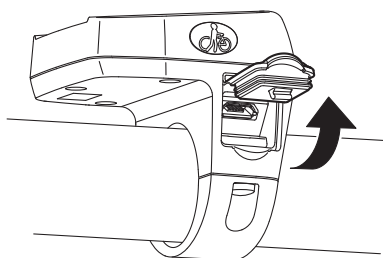

INSTRUMENT- EN BEDIENINGSFUNCTIES

LET OP

- Oefen geen overdreven kracht uit op de USB-stekker en trek niet aan de USB-kabel.
- Controleer of de USB-stekker de juiste kant op is gericht en niet volledig uit positie is met de USB-aansluiting of schuin is, en zorg dat deze volledig ingestoken is.
- Sluit de USB-aansluiting en de USB-stekker niet aan indien deze nat zijn.
- Gebruik een USB 2.0 OTG-kabel die voldoet aan de normen.
- Steek geen vreemde objecten in de USB-aansluiting.

Anders kunnen de weergave-eenheid en het externe apparaat storen.

OPMERKING

- Stroom wordt automatisch toegevoerd wanneer een extern apparaat wordt verbonden met de USB-kabel.
 - Er wordt geen stroom toegevoerd als de resterende accucapaciteit laag is.
 - De stroomtoevoer van het voertuig schakelt uit en stroom die wordt toegevoerd door de USB-aansluiting zal ook uitschakelen als het voertuig gedurende 5 minuten niet wordt gebruikt.
-

ACCU EN OPLAADPROCEDURE

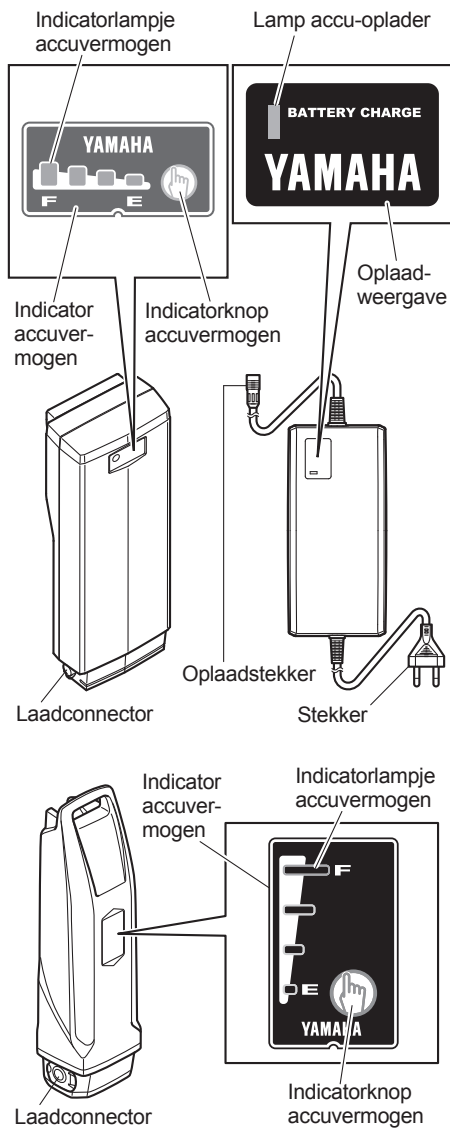

De meegeleverde accu voor de Yamaha e-Bike Systems is een lithium-ion accu. De lithium-ion accu is licht en biedt een superieure capaciteit. Het heeft echter wel de volgende kenmerken.

- De prestaties nemen af bij extreem warme of koude omstandigheden.
- Het verliest van nature zijn lading.

De accu voor de Yamaha e-Bike Systems heeft ook een ingebouwde computer die u een schatting geeft van de resterende accucapaciteit en verwachte fouten via het indicatorlampje accuvermogen.

Door het indrukken van de indicatoreknop accuvermogen kunt u de resterende accucapaciteit ongeveer 5 seconden weergeven.

Raadpleeg „CONTROLLEREN VAN DE RESTERENDE ACCUCAPACITEIT” voor de schatting van de resterende accucapaciteit. Raadpleeg „PROBLEMEN OPLOSSEN” voor informatie van knipperende fouten.

ACCU EN OPLAADPROCEDURE

Geschikte oplaadomgevingen

Voor veilig en efficiënt opladen, gebruikt u de accu-oplader op een locatie die:

- Vlak en stabiel is (op de fiets)
- Vrij is van regen of vocht
- Buiten direct zonlicht is
- Goed geventileerd en droog is
- Niet toegankelijk is voor kinderen en huisdieren
- Een temperatuur heeft tussen 15–25 °C

Ongeschikte oplaadomgevingen en oplossingen.

De hieronder beschreven warme en koude omgevingen kunnen er toe leiden dat het opladen op stand-by overgaat of wordt opgeheven zonder dat de accu volledig is opgeladen.

- Stand-by opladen/opheffen tijdens de zomer
Bij opladen op een locatie in direct zonlicht tijdens de zomer of onmiddellijk na het fietsen, gaat de accu-oplader misschien over in stand-by opladen (alle vier de indicatorlampjes accuvermogen knipperen langzaam). Raadpleeg „Aflezen van de oplaadstatus”. Dit is om het opladen automatisch te stoppen om te voorkomen dat de accu de gespecificeerde temperatuur overschrijdt tijdens het opladen. U kunt het opheffen van het opladen voorkomen door het opladen te beginnen wanneer de accu koud is of bij een kamertemperatuur van 15–25 °C. Als opheffen van het opladen optreedt, verplaats de accu-oplader dan naar een koele locatie om de tijd stand-by opladen te verminderen.
- Stand-by opladen/opheffen tijdens de winter
Stand-by opladen treedt op als de temperatuur 0 °C of lager is. Als het opladen is gestart en de temperatuur daalt tot onder dit niveau doordat het 's avonds afkoelt of door andere factoren, wordt het opladen opgeheven en wordt overgegaan naar de stand-bymodus om de accu te beschermen. Herstart het opladen in dergelijke gevallen op een binnenlocatie met een temperatuur van 15–25 °C.
- Storing op televisies/radio's/computers
Opladen naast televisies, radio's of vergelijkbare apparaten kan storing, flikkerende beelden en andere interferentie veroorzaken. Als dit zich voordoet, laad dan opnieuw op een locatie verder weg van de televisie of radio (bijvoorbeeld in een andere ruimte).

ACCU EN OPLAADPROCEDURE

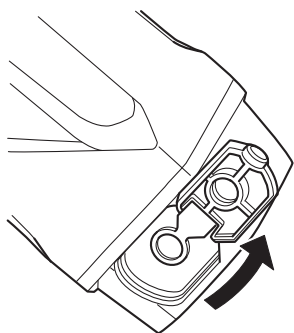
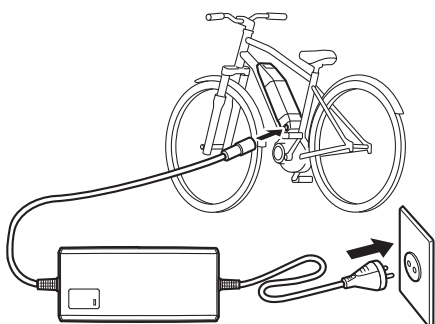
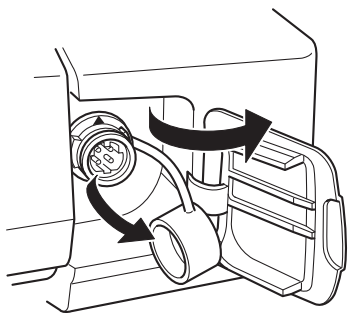
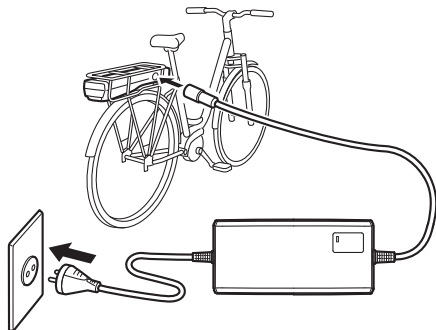

⚠ WAARSCHUWING

Als er een fout optreedt tijdens het opladen, trek de stekker van de accu-oplader dan uit het stopcontact en wacht tot de accu/accu-oplader is afgekoeld.

[OPLADEN VAN DE ACCU BEVESTIGD OP DE FIETS] (bagagedragertype)

1. Sluit de stekker van de accu-oplader aan op een stopcontact.
2. Verwijder het klepje van de accuhouderdeksel en het klepje van de oplaadingang van de laadconnector op de accu, en sluit aan op de oplaadstekker op de accu-oplader.

[OPLADEN VAN DE ACCU BEVESTIGD OP DE FIETS] (Onderbuistype)

1. Sluit de stekker van de accu-oplader aan op een stopcontact.
2. Verwijder het klepje van de laadconnector op de accu en sluit aan op de oplaadstekker op de accu-oplader.

LET OP

- Verbind oplaadstekker van de accu-oplader niet met de laadconnector van de batterij indien deze nat is.
- Zorg dat u de oplaadstekker alleen aansluit wanneer de laadconnector op de accu volledig droog is.

Anders kunnen de accu-oplader en de accu niet goed functioneren.

- Oefen geen excessieve druk uit op de oplaadstekker en trek niet aan de kabel terwijl de oplaadstekker is verbonden met de accu.

Anders kunnen de stekker of connector beschadigd raken.

ACCU EN OPLAADPROCEDURE

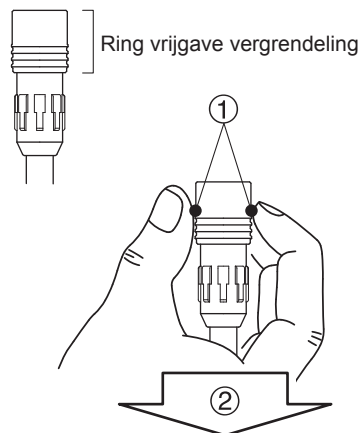

3. Raadpleeg „Afleren van de oplaadstatus” en controleer of de accu-oplader de accu oplaadt.
4. De indicatorlampjes accuvermogen zullen één voor één gaan branden totdat ze alle vier aan zijn. Vervolgens zullen, wanneer het opladen is voltooid, alle lampjes uit gaan.
5. Controleer of het opladen is voltooid, en koppel vervolgens de oplaadstekker los van de accu.
Hoe de stekker los te koppelen (zie de linker afbeelding)
 - ① Pak de ring vrijgave vergrendeling vast.
 - ② Trek recht naar buiten.
6. Plaats het klepje van de oplaadingang op de laadconnector van de accu.

⚠ WAARSCHUWING

Pak de stekker, oplaadstekker of de polen van de oplader nooit met natte handen vast. Dit kan leiden tot een elektrische schok.

OPMERKING

- Het opladen start automatisch.
- Als de weergave-eenheid wordt ingeschakeld terwijl de accu aan het opladen is, worden alle normale weergaven getoond, inclusief de indicator accuvermogen, maar het hulpsysteem zal niet functioneren.
- Wanneer de accu op de accu-oplader is aangesloten, zal de lamp accu-oplader knipperen met tussenpozen van ongeveer 0,2 seconden om aan te geven dat het opladen van de accu wordt voorbereid. Laat dit zoals het is en het opladen zal normaal starten.

ACCU EN OPLAADPROCEDURE

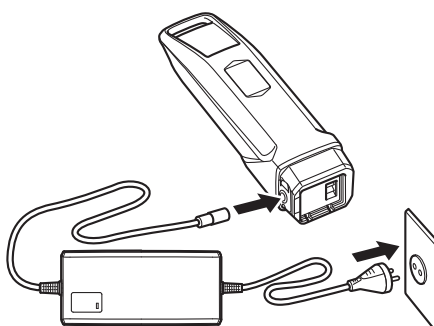
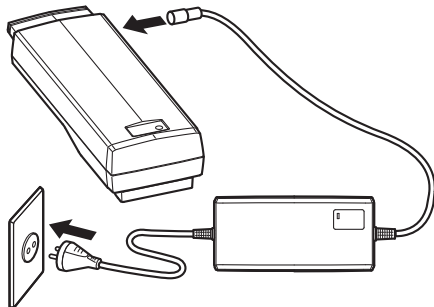

[OPLADEN VAN DE ACCU VERWIJDERD VAN DE FIETS]

1. Schakel de weergave-eenheid uit.
2. Plaats de sleutel in het accuslot, en draai het om het accuslot te ontgrendelen.
3. Verwijder de accu.

WAARSCHUWING

Gebruik beide handen voor het verwijderen van de accu en zorg dat u deze niet laat vallen. Als u de accu op uw voet laat vallen kunt u letsel oplopen.

4. Sluit de stekker van de accu-oplader aan op een stop-contact.
5. Verwijder het klepje van de laadconnector op de accu en sluit aan op de oplaadstekker op de accu-oplader.

LET OP

- Verbind oplaadstekker van de accu-oplader niet met de laadconnector van de batterij indien deze nat is.
- Zorg dat u de oplaadstekker alleen aansluit wanneer de laadconnector op de accu volledig droog is.

Anders kunnen de accu-oplader en de accu niet goed functioneren.

- Oefen geen excessieve druk uit op de oplaadstekker en trek niet aan de kabel terwijl de oplaadstekker is verbonden met de accu.

Anders kunnen de stekker of connector beschadigd raken.

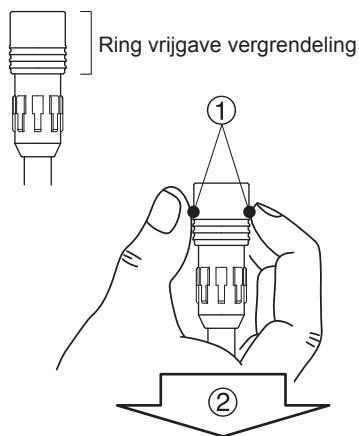

6. Raadpleeg „Afleren van de oplaadstatus” en controleer of de accu-oplader de accu oplaadt.
7. De displaylampjes accuvermogen zullen één voor één gaan branden totdat ze alle vier aan zijn. Vervolgens zullen, wanneer het opladen is voltooid, alle lampjes uit gaan.
8. Controleer of het opladen is voltooid, en koppel vervolgens de oplaadstekker los van de accu.
Hoe de stekker los te koppelen (zie de linker afbeelding)
 - ① Pak de ring vrijgave vergrendeling vast.
 - ② Trek recht naar buiten.
9. Plaats het klepje op de laadconnector van de accu.

10. Bevestig de accu weer op de fiets.

ACCU EN OPLAADPROCEDURE

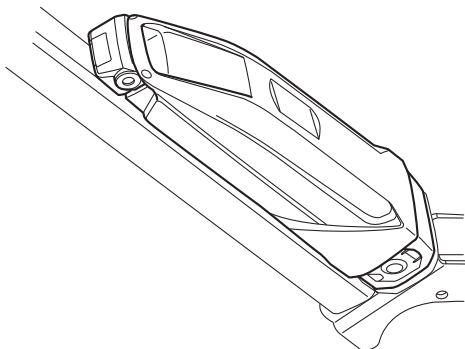
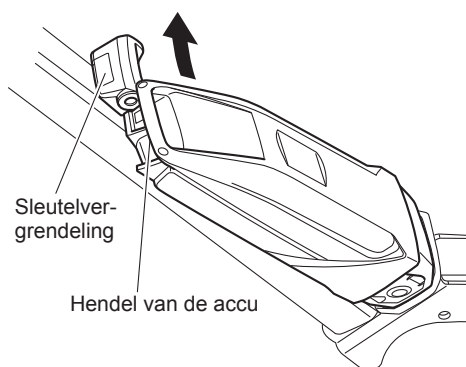
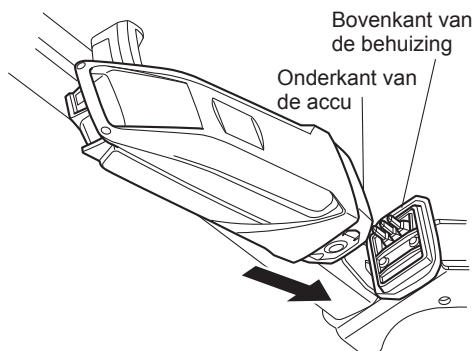

OPMERKING

Bevestigingsmethode van de accu (onderbuistype)

- Plaats de accu in de richting van de pijl zodat de onderkant van de accu is uitgelijnd met de bovenkant van de behuizing.
- Plaats het bovenste gedeelte van de accu in de richting van de pijl zodat de hendel van de accu is uitgelijnd met de bovenkant van de sleutelvergrendeling.
- Druk het bovenste gedeelte van de accu richting het frame totdat deze op zijn plaats klikt om vast te zetten.





11. Zorg dat het stevig is bevestigd door na installatie aan de accu te trekken.

LET OP

Zorg dat er zich geen vreemd materiaal op de polen van de accu bevindt voordat u de accu plaatst.

ACCU EN OPLAADPROCEDURE

Aflezen van de oplaadstatus

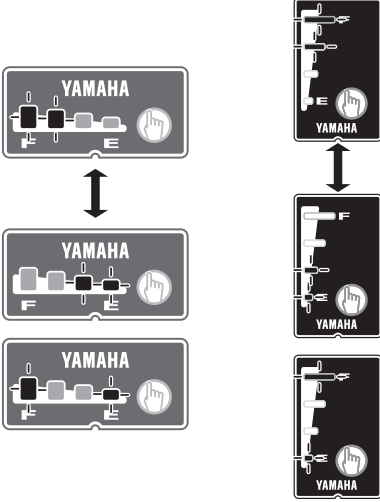
Lamp accu-oplader	Indicatorlampjes accuvermogen (Bagagedragertype) (Onderbuistype)	Huidige status	Details
 Aan	Brandende lampjes duiden op de voltooide hoeveelheid opladen. Een knipperend lampje duidt de huidige voortgang aan.  (Voorbeeld: accu is ongeveer 50–75 % opgeladen.)	Opladen	Tijdens het opladen gaan de indicatorlampjes accuvermogen één voor één branden.
	 Uit	Opladen voltooid	Wanneer het opladen is voltooid, gaan het lampje voor opladen op de accu-oplader en het indicatorlampje accuvermogen op de accu uit.
 Uit	Vier lampjes knipperen gelijktijdig. 	Accu is in stand-bymodus. * De interne temperatuur van de accu is te hoog of te laag.	Het opladen zal automatisch herstarten wanneer een temperatuur wordt bereikt waarbij opladen mogelijk is. (Raadpleeg „Geschikte oplaadomgevingen”.) Laad indien mogelijk altijd op bij een optimale temperatuur van 15–25 °C.
		Accu is in foutmodus.	Er is een fout opgetreden in het oplaadsysteem. Raadpleeg „PROBLEMEN OPLOSSEN.”

ACCU EN OPLAADPROCEDURE

OPMERKING

Bijvoorbeeld, zelfs wanneer normaal opladen wordt gestart, als de accutemperatuur of de omgevingstemperatuur te hoog of te laag is, wordt het opladen mogelijk verlengd of wordt het opladen gestopt zonder dat de accu voldoende is opgeladen, om de accu te beschermen.

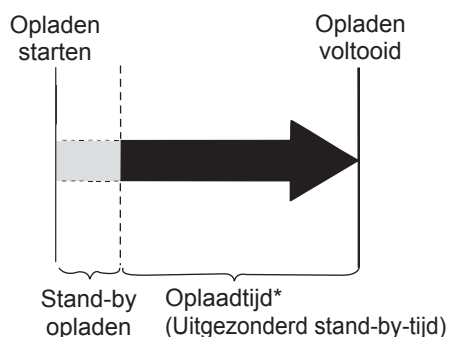

Richtlijnen oplaadtijd

Hoewel oplaadtijden variëren afhankelijk van de resterende accucapaciteit en externe temperatuur, als de accu is uitgeput, duurt het doorgaans ongeveer 4 uur (Bagagedragertype 500 Wh en onderbuistype 500 Wh)/3,5 uur (Bagagedragertype 400 Wh en onderbuistype 400 Wh) totdat één indicatorlampje accuvermogen knippert.

Als de accu overgaat naar de stand-bymodus tijdens het opladen, neemt de oplaadtijd met een gelijkmatige hoeveelheid toe.

* Bij opladen nadat de accu een lange tijd niet is gebruikt, wordt de oplaadtijd verlengd afhankelijk van de accustatus. Houd er echter rekening mee dat als de indicatorlampjes accuvermogen niet knipperen in foutpatroon (raadpleeg „Afleren van de oplaadstatus”), er geen storing is.

CONTROLLEREN VAN DE RESTERENDE ACCUCAPACITEIT

U kunt controleren hoeveel capaciteit de accu nog ongeveer heeft en in hoeverre de accu is opgeladen. De controle kan worden uitgevoerd met gebruik van de indicator resterende accuvermogen van de weergave-eenheid of het indicatorlampjes resterende accuvermogen van de accu.

OPMERKING

- Zelfs wanneer de accucapaciteit 0 (nul) bereikt, kunt u de fiets nog steeds op normale manier gebruiken.
- Als u een oude accu gebruikt, kan de indicator resterende accuvermogen plotseling zeer weinig vermogen weergeven wanneer u begint te bewegen. Dit is geen storing. Zodra het rijden stabiel is en de lading is verminderd, wordt de juiste waarde weergegeven.

Weergave indicator resterende accuvermogen en schatting van resterende accuvermogen voor weergave-eenheid



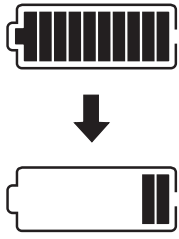
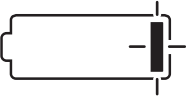
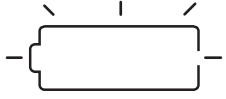





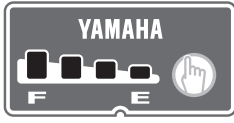

Het resterende accuvermogen kan worden weergegeven als een numerieke waarde op het LCD-display.

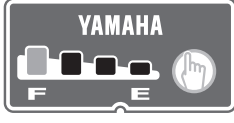
Weergave van het resterende accuvermogen voor de LCD multi-functie aandrijfcontroller	Weergave van de resterende accucapaciteit	Toepasbare situatie
	100–11 %	Wanneer u de stroom van de LCD multi-functie aandrijfcontroller inschakelt en continu rijdt nadat de accu volledig is opgeladen, gaan de segmenten voor de indicator resterende accuvermogen één voor één uit iedere keer dat het resterende accuvermogen met 10 % wordt verminderd.
 <p>Langzaam knipperen <elke 0,5 seconde></p>	10–1 %	Er is zeer weinig resterend accuvermogen over. Laad de accu zo snel mogelijk op.
 <p>Snel knipperen <elke 0,2 seconde></p>	0 %	Er is geen resterend accuvermogen meer over. Schakel de stroom voor de LCD multi-functie aandrijfcontroller uit en laad de accu zo snel mogelijk op. * Hulp wordt gestopt, maar u kunt de fiets nog steeds als een normale fiets gebruiken.

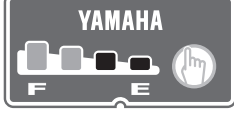
CONTROLLEREN VAN DE RESTERENDE ACCUCAPACITEIT

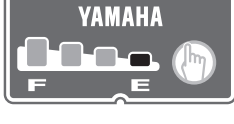
Weergave van de indicatorlampjes accuvermogen en de schatting van het resterende accuvermogen

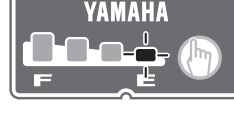
Bij het controleren van het resterende accuvermogen, druk op de indicatorknop accuvermogen „”.

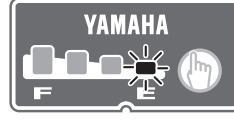
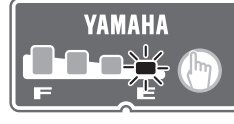
Weergave van de indicatorlampjes accuvermogen (Bagagedragertype) (Onderbuistype)		Schatting van het resterende accuvermogen	Toepasbare situatie
		100–76 %	Wanneer volledig opgeladen (100 %), schakelen de indicatorlampjes accuvermogen één voor één uit.
		75–51 %	
		50–26 %	
		25–11 %	
		10–1 %	
De onderste lampjes knipperen langzaam <0,5 seconden interval>		0 %	Het accuvermogen heeft 0 bereikt (nul). Laad de accu op.
De onderste lampjes knipperen snel <0,2 seconden interval>			

CONTROLE VOOR GEBRUIK

! WAARSCHUWING

Zorg dat u deze inspectie uitvoert voordat u op de fiets rijdt.

Als er iets is wat u niet begrijpt of wat u moeilijk vindt, neem dan contact op met een fiets-handel.

LET OP

- Als u een fout vaststelt, laat uw fiets dan zo snel mogelijk inspecteren door een dealer.
- Het hulpmechanisme bestaat uit precisieonderdelen. Demonteer dit niet.

Naast het uitvoeren van de standaard inspectie voordat u op de fiets rijdt, voer ook de volgende inspectie uit.

Nr.	Inspectie-item	Inspectie-inhoud
1	Resterend accuvermogen	Heeft de accu voldoende vermogen?
2	Installatiestatus van de accu	Is deze correct geïnstalleerd?
3	Gebruik van de e-Bike Systems	Werken de e-Bike Systems wanneer u begint te bewegen?
4	Weergave-eenheid	Is de display correct gemonteerd?

REINIGING EN OPSLAG

LET OP

Gebruik geen hogedrukreinigers en dergelijke omdat deze het lekken van water kunnen veroorzaken, wat kan leiden tot schade aan eigendommen of storing van de aandrijfunit of weergave-eenheid of accu. Mocht er toch water in een van deze units terechtkomen, laat uw fiets dan door een erkende dealer inspecteren.

Onderhoud van de accu

Gebruik een vochtige, stevig uitgewrongen handdoek om vuil van de accubehuizing te vegen. Giet geen water direct op de accu, bijvoorbeeld met een slang.

LET OP

Reinig de polen niet door deze te polijsten met een vijl of met gebruik van een draad, enz. Hierdoor kunnen storingen ontstaan.

Opslag

Bewaar het systeem op een plaats die:

- Vlak en stabiel is
- Goed geventileerd en vochtvrij is
- Beschermd is tegen de elementen en tegen direct zonlicht

REINIGING EN OPSLAG

Lange opslagperiode (1 maand of langer) en gebruik na lange periode van opslag

- Wanneer u de fiets gedurende een lange periode opslaat (1 maand of langer), verwijder dan de accu en sla deze op volgens de volgende procedure.
- Verminder het resterende accuvermogen totdat één of twee lampjes branden, en sla binnen op een koele (10 tot 20 °C), droge plaats.
- Controleer eenmaal per maand het resterende vermogen, en indien er maar één lamp knippert, laad de accu dan ongeveer 10 minuten op. Zorg dat het resterende accuvermogen niet te laag wordt.

OPMERKING

- Als u de accu „volledig opgeladen” of „leeg” laat, verzwakt deze sneller.
 - Door zelfontlading verliest de accu tijdens opslag langzaam zijn lading.
 - Het vermogen van de accu neemt na verloop van tijd af maar correcte opslag maximaliseert de levensduur.
-
- Wanneer u de accu na lange tijd weer gebruikt, zorg dan dat u de accu voor gebruik oplaad. En als u de accu na 6 maanden opslag of langer weer gebruikt, laat dan uw fiets inspecteren en onderhouden bij een dealer.

TRANSPORT

De accu's zijn onderhevig aan de vereisten van de regelgeving voor gevaarlijke goederen. Wanneer de accu door derde partijen wordt vervoerd (bijv. via luchttransport of een transportbedrijf), moet rekening worden gehouden met speciale vereisten voor verpakking en labels. Raadpleeg een expert van gevaarlijke stoffen om het item voor transport voor te bereiden. De klant kan de accu's over de weg vervoeren zonder enige aanvullende vereisten. Vervoer geen beschadigde accu's. Plak open polen af en verpak de accu zodoende dat deze niet kan bewegen tijdens vervoer. Zorg dat u alle lokale en nationale regelgeving in acht neemt. Als u vragen heeft over het vervoer van de accu's, raadpleeg een erkende fietshandel.

KLANTINFORMATIE

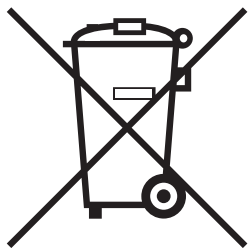

Weggoien

De aandrijfunit, accu, accu-oplader, weergave-eenheid, snelheidssensor, accessoires en verpakking dienen te worden gesorteerd voor milieuvriendelijk recycleren.

Gooi de fiets of de componenten niet weg met het huishoudelijk afval.

Voor EU-landen:

Volgens de Europese richtlijn 2012/19/EU dienen elektrische apparaten/gereedschappen die niet langer te gebruiken zijn, en volgens Europese richtlijn 2006/66/EC dienen defecte of gebruikte accu's/batterijen afzonderlijk te worden verzameld en op milieuvriendelijke wijze worden weggegooid.



Breng niet langer te gebruiken accu's terug naar een erkende fietshandel.

PROBLEMEN OPLOSSEN

E-Bike Systems

Symptoom	Controleer	Actie
Trappen is moeilijk.	Is de weergave-eenheid ingeschakeld?	Druk op de aan/uit-schakelaar op de weergave-eenheid om de stroom in te schakelen.
	Is de accu geïnstalleerd?	Plaats een opgeladen accu.
	Is de accu opgeladen?	Laad de accu op.
	Is de fiets 5 minuten of langer stationair geweest?	Schakel de stroom opnieuw in.
	Fietst u op een lang hellend wegdek of draagt u een zware lading tijdens de zomer?	Dit is geen storing. Dit is een beveiliging die wordt ingeschakeld wanneer de temperatuur van de accu of de aandrijfmotor te hoog is. De hulpfunctie wordt weer geactiveerd zodra de temperatuur van de accu of de aandrijfmotor is afgenomen. Door naar een lagere versnelling te schakelen die u normaal zou gebruiken zal dit minder snel optreden (bijvoorbeeld, door van de tweede naar de eerste versnelling te schakelen).
	Is de temperatuur van de lucht laag (ongeveer 10 °C of lager)?	Bewaar de accu tijdens de winter binnenshuis alvorens te gebruiken.
	Is de display juist ingesteld?	Stel de display correct in.
	Laadt u de accu op terwijl deze op de fiets is gemonteerd?	Stop met het opladen van de accu.
De aandrijfmotor schakelt in en uit tijdens het fietsen.	Is de accu correct geïnstalleerd?	Controleer of de accu op zijn plaats is vergrendeld. Als het probleem zich blijft voordoen terwijl de accu stevig op de plaats is vergrendeld, is er mogelijk een probleem met de aansluiting van de polen of de draden van de accu. Laat uw fiets inspecteren door een erkende dealer.
De aandrijfmotor maakt vreemde geluiden.		Er is mogelijk een probleem binnenin de aandrijfmotor.
Er komt rook of een vreemde geur uit de aandrijfmotor.		Er is mogelijk een probleem binnenin de aandrijfmotor.

PROBLEMEN OPLOSSEN

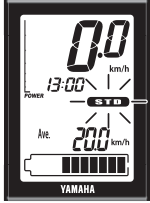
Symptoom	Controleer	Actie
<p>De snelheidsmeter geeft „Er” weer.</p> 		<p>Er is mogelijk een probleem binnenin de aandrijfunit als deze een storing afgeeft. Schakel de stroom van de weergave-eenheid aan en laat deze vervolgens 5 minuten met rust. Alle indicatoren schakelen automatisch uit. Schakel de stroom opnieuw in.</p>
<p>De indicator hulpmodus en indicator accuvermogen knipperen snel afwisselend.</p> 		
<p>De weergave-eenheid schakelt onmiddellijk uit (ca. 4 seconden later) nadat de stroom wordt ingeschakeld.</p>	<p>Zijn de polen van de accu van de fiets vuil?</p>	<p>Verwijder de accu, reinig de polen van de fiets met een droge doek of wattenstaafje en installeer de accu vervolgens opnieuw.</p>
<p>De rijafstand is afgenomen.</p>	<p>Laadt u de accu volledig op?</p>	<p>Laad de accu op totdat deze vol (F) is.</p>
	<p>Gebruikt u het systeem bij lage temperaturen?</p>	<p>De normale reisafstand wordt hersteld wanneer de omgevingstemperatuur stijgt. Als u de accu voor gebruik binnenshuis bewaart (op een warme locatie) neemt het reischikgebied onder koude omstandigheden toe.</p>
	<p>Is de accu versleten?</p>	<p>Vervang de accu.</p>
<p>De indicatoren hulpmodus knipperen.</p> 		<p>Deze indicatoren knipperen wanneer de snelheidssensor geen correct signaal kan detecteren. Schakel de stroom van de weergave-eenheid uit en schakel vervolgens weer in, selecteer de hulpmodus en fiets vervolgens een klein stukje. Zorg ook dat de magneet correct gemonteerd is aan de spaken van de wielen.</p>

PROBLEMEN OPLOSSEN

Duwhulpfunctie



Symptoom	Controleer	Actie
De duwhulpfunctie schakelt uit.	Werden de wielen een aantal seconden vergrendeld?	Haal uw vinger even van de drukschakelaar hulp en druk deze vervolgens nogmaals in.
	Heeft u getrapt terwijl de duwhulpfunctie ingeschakeld was?	Haal uw voeten van de pedalen en haal uw vinger even van de drukschakelaar hulp, en druk deze vervolgens weer in.

Stroomtoevoer van externe apparaten via USB-aansluiting

Symptoom	Controleer	Actie
Stroom wordt niet toegevoerd.	Is de weergave-eenheid ingeschakeld?	Druk op de aan/uit-schakelaar op de weergave-eenheid om de stroom in te schakelen.
	Is de versie van de USB correct?	Gebruik een extern apparaat die overeenkomt met USB 2.0.
	Is de USB-kabel type correct?	Gebruik een OTG kabel. En sluit de ontvangende kant van de schakelaar.
	Is de USB-kabel stevig aangesloten?	Sluit de USB-kabel opnieuw aan.
	Is de USB-aansluiting of de USB-stekker vuil of nat?	Koppel de USB-kabel los van de weergave-eenheid en het externe apparaat. Verwijder vuil en water van de USB-aansluiting en USB-stekker en sluit de kabel opnieuw aan.

PROBLEMEN OPLOSSEN

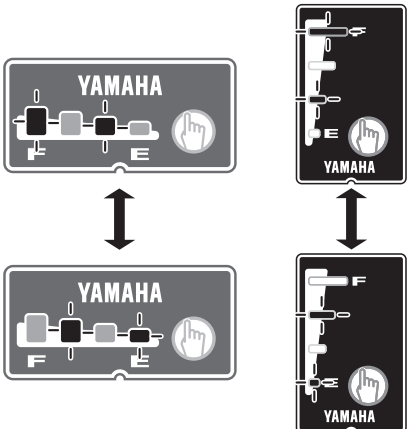
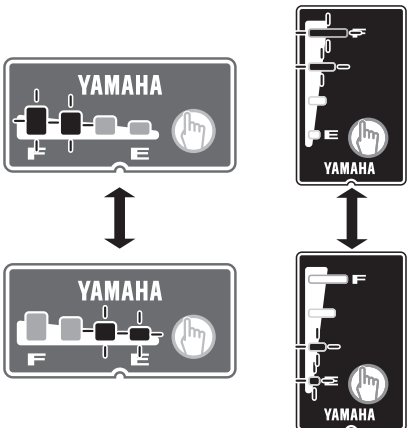
Accu en oplader

Symptoom	Controleer	Actie
Kan niet opladen	Is de stekker goed aangesloten? Is de oplaadstekker stevig in de accu gestoken?	Sluit opnieuw aan en probeer nogmaals op te laden. Als de accu nog steeds niet oplaadt, functioneert de accu-oplader mogelijk niet goed.
	Branden de lampjes van het resterende accuvermogen?	Bekijk de oplaadmethode en probeer nogmaals op te laden. Als de accu nog steeds niet oplaadt, functioneert de accu-oplader mogelijk niet goed.
	Zijn de polen van de accu-oplader of accu vuil of nat?	Verwijder de accu uit de accu-oplader en de stekker van de oplader uit het stopcontact. Gebruik een droge doek of een wattenstaafje om de oplader en de polen van de accu te reinigen, en sluit vervolgens opnieuw aan.
<p>(Bagagedragertype) (Onderbuistype)</p> 	Er is een fout met de polen opgetreden.	<p>Verwijder de accu van de fiets en steek de oplaadstekker in de accu. (Als de lampjes nog steeds afwisselend knipperen, is er misschien een defect in de accu opgetreden) Wanneer de accu op de fiets wordt gemonteerd en de aan/uit-schakelaar wordt ingedrukt op de weergave-eenheid, en de lampjes nog steeds afwisselend knipperen, duidt dit mogelijk op een defect in de aandrijfunite.</p>
<p>(Bagagedragertype) (Onderbuistype)</p> 	Er is een fout met de polen opgetreden.	<p>Verwijder de accu uit de accu-oplader, plaats de accu op de fiets en druk op de aan/uit-schakelaar van de weergave-eenheid. Wanneer de oplaadstekker weer in de accu wordt geplaatst, en de lampjes nog steeds gelijktijdig knipperen, duidt dit mogelijk op een defect in de accu-oplader.</p>
<p>(Bagagedragertype) (Onderbuistype)</p> 	Is de laadconnector op de accu nat?	Reinig en droog de laadconnector en de oplaadstekker. Sluit de oplaadstekker daarna aan op de laadconnector.

PROBLEMEN OPLOSSEN

Symptoom	Controleer	Actie
<p>De lampjes aan beide zijden knipperen gelijktijdig.</p> <p>(Bagagedragertype) (Onderbuistype)</p> 		<p>De accubeschermingsfunctie is ingeschakeld en het systeem kan niet worden gebruikt. Vervang de accu zo snel mogelijk bij een erkende dealer.</p>
<p>De accu-oplader geeft abnormale geluiden, vieze geuren of rook af.</p>		<p>Trek de oplaadstekker uit en stop onmiddellijk het gebruik.</p>
<p>De accu-oplader wordt heet.</p>	<p>Het is normaal dat de accu-oplader een beetje warm wordt tijdens het opladen.</p>	<p>Als de accu-oplader te warm is om aan te raken, trek de stekker van de oplader er dan uit, wacht tot deze is afgekoeld, en neem contact op met een erkende dealer.</p>
<p>Na het opladen zullen alle indicatorlampjes accuvermogen niet branden wanneer de indicatorknop accuvermogen „(b)” wordt ingedrukt.</p>	<p>Is de oplaadstekker losgekoppeld, of is de accu verwijderd tijdens het opladen?</p>	<p>Laad de accu nogmaals op.</p>
	<p>Bent u begonnen met opladen toen de accu warm was, zoals vlak na gebruik?</p>	<p>Verplaats de accu naar een locatie waar de accutemperatuur de temperatuur bereikt waarbij opladen mogelijk is (0–30 °C) en start het opladen opnieuw.</p>
<p>Na het loskoppelen van de oplaadstekker op de accu-oplader van de accu, blijven de indicatorlampjes accuvermogen branden.</p>	<p>Is de laadconnector op de accu nat?</p>	<p>Reinig en droog de laadconnector en de oplaadstekker.</p>

SPECIFICATIES

Bereik van hulpsnelheid		0 tot minder dan 25 km/h
Elektrische motor	Type	Borstelloze DC type
	Nominaal vermogen	250 W
Hulpstroomregelingsmethode		Besturingsmethode is afhankelijk van trapsnelheid en snelheid van de fiets
Bagagedrageraccu Lengte 370 mm 400 Wh/500 Wh	Type	PASB2/PASB5 (Lithium-ion accu)
	Spanning	36 V
	Vermogen	11 Ah/13,6 Ah
	Aantal accucellen	40
Bagagedrageraccu Lengte 440 mm 500 Wh	Type	PASB2 (Lithium-ion accu)
	Spanning	36 V
	Vermogen	13,8 Ah
	Aantal accucellen	50
Onderbuisaccu 400 Wh/500 Wh	Type	PASB2/PASB5 (Lithium-ion accu)
	Spanning	36 V
	Vermogen	11 Ah/13,6 Ah
	Aantal accucellen	40
Oplader	Type	PASC5
	Ingangsspanning	AC 220–240 V/50–60 Hz
	Maximale uitgangsspanning	DC 42 V
	Maximale uitgangsstroom	DC 4,0 A
	Maximaal verbruikte stroom	310 VA/180 W (Opgeladen bij AC 240 V)
	Toepasbare soort accu	PASB2/PASB5
Weergave-eenheid (Stroomtoevoerportie)	Type USB-aansluiting	USB2.0 Micro-B (Type OTG)
	Uitgangsspanning	Max. 500 mA
	Nominale spanning	5 V

